

Szafy kartotekowe A5

- Metalowe szafy kartotekowe na dokumenty formatu A5
- **Solidnie wykonane**, ładne i niedrogie
- Wykonane z blachy o grubości **0,6 - 2,0mm**
- Szafy są malowane trwałymi **farbami proszkowymi** (epoksydowo-poliestrowymi)
- Zamykane **zamkiem centralnym**, cylindrycznym na klucz płaski
- Szuflady o nośności **45kg** na prowadnicach teleskopowych, z zabezpieczeniem przed wypadnięciem i blokadą wysuwu więcej niż 1 szuflady
- **Pełny (100%) wysuw szuflad** zapewnia łatwy dostęp do zawartości

- **Szuflada** szafy kartotekowej A5
- Na kartoteki układane **poziomo**
- Na kartoteki układane **pionowo**

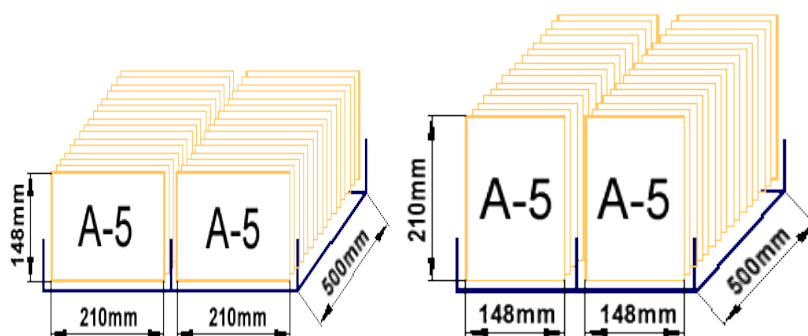

· dwa rzędy kartotek

· dwa rzędy kartotek

- **Akcesoria** do szaf kartotekowych A5

- Przegroda do szuflad

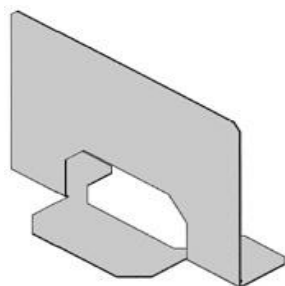

- do oddzielania kartotek w szufladach
- ustawiane w dowolnym miejscu szuflady

- Ramka na etykiety



- wykonana z przezroczystego tworzywa
- naklejana (samoprzylepna)

- **Poświadczenia i normy**

- Produkt polski



- Producent



- Normy

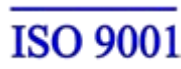

- Gwarancja



• **Kolorystyka szafy kartotekowej a5**

· Korpus i drzwi szafy

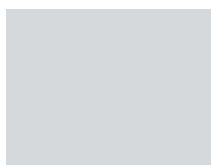

Szary jasny RAL 7035

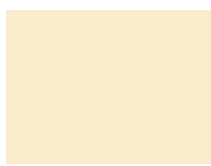

Kremowy beżowy RAL1015



Niebieski RAL5010



Turkusowy ciemny RAL6033



Czarny głęboki RAL9005



RAL9005
Czarny



Pomarańczowy RAL2011



Czerwony RAL3020



Szary beżowy RAL7032

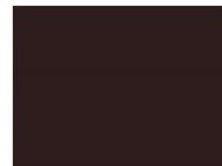

Brązowy czekoladowy RAL8017



Biały czysty RAL9010

- niektóre kolory z dopłatą
- możliwe jest mieszanie kolorów np. obudowa jasnoszara, drzwi niebieskie

 **Szafa kartotekowa A5, dwie szuflady**



Wymiary zewnętrzne

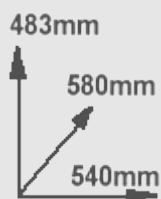

Wymiary dokumentu A5

210 x 148mm

Konfiguracja szafy

- 2 szuflady
- podwójny rząd kartotek, układanych poziomo

Wymiary użytkowe szuflady (wys. x szer. x gł.)

175h x 458mm x 500mm

· Szuflady na prowadnicach teleskopowych z blokadą wysuwu	· Zamykane zamkiem centralnym
· Szafa posiada stopki regulacyjne	· Może być wykorzystana jako nadstawka
Nośność szuflady	80kg
Ciężar szafki	33kg
Kod produktu	01-219

Szafa kartotekowa A5, trzy szuflady



Wymiary zewnętrzne	
Wymiary dokumentu A5	210 x 148mm
Konfiguracja szafy	· 3 szuflady · podwójny rząd kartotek, układanych poziomo
Wymiary użytkowe szuflady (wys. x szer. x gł.)	175h x 458mm x 500mm
· Szuflady na prowadnicach teleskopowych z blokadą wysuwu	· Zamykane zamkiem centralnym
· Szafa posiada stopki regulacyjne	
Nośność szuflady	80kg
Ciężar szafki	46kg
Kod produktu	01-220

Szafa kartotekowa A5, cztery szuflady



Wymiary zewnętrzne	
Wymiary dokumentu A5	210 x 148mm
Konfiguracja szafy	<ul style="list-style-type: none"> · 4 szuflady · podwójny rząd kartotek, układanych pionowo
Wymiary użytkowe szuflady (wys. x szer. x gł.)	235h x 318mm x 500mm
<ul style="list-style-type: none"> · Szuflady na prowadnicach teleskopowych z blokadą wysuwu · Szafa posiada stopki regulacyjne 	<ul style="list-style-type: none"> · Zamykane zamkiem centralnym
Nośność szuflady	45kg
Ciężar szafki	58kg
Kod produktu	01-225

Szafa kartotekowa A5, pięć szuflad



Wymiary zewnętrzne	
Wymiary dokumentu A5	210 x 148mm
Konfiguracja szafy	<ul style="list-style-type: none"> · 5 szuflad · podwójny rząd kartotek, układanych poziomo
Wymiary użytkowe szuflady (wys. x szer. x gł.)	175h x 458mm x 500mm
<ul style="list-style-type: none"> · Szuflady na prowadnicach teleskopowych z blokadą wysuwu · Szafa posiada stopki regulacyjne 	<ul style="list-style-type: none"> · Zamykane zamkiem centralnym
Nośność szuflady	80kg
Ciężar szafki	72kg
Kod produktu	01-221

Ramka samoprzylepna na etykiety



Wymiary ramki (wys. x szer.)	28 x 80mm
------------------------------	-----------

Wymiary etykiety

Wymiary etykiety

- Wyposażona w pasek z naniesionym (mocnym) klejem
- Do samodzielnego naklejania

Kod produktu

01-265

Przekładka ruchoma do szaf na format A5

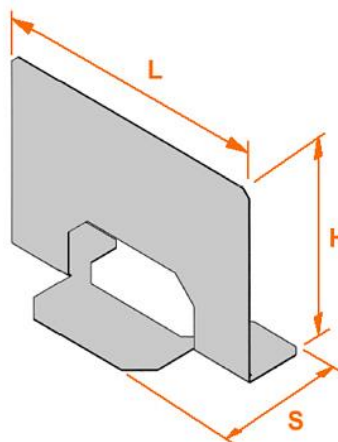

Wykonana z blachy stalowej malowanej

Wymiary przekładki

L = 222 mm
H = 152 mm
S = 120 mm

- Przeznaczona do szuflad z kartotekami poziomymi

Kod produktu

01-273

Informacja o warunkach zakupu i dostawy



PZT PRYMAT Sp.j. **Dział Sprzedaży**

801 003 192 (**Infolinia**) 74 831 18 82 694 486 552 74 661 41 16 (faks)

handel@prymat.com

www.prymat.com

www.zaopatrzenie.com.pl